

Colores: Poste



Blanco



Gris
Antracita

Lama composite



IPE

Gris

Composición Valla

Caja Poste

- Poste individual

Caja Lamas Aluminio

- 6 x Lamas valla

Caja Accesorios

- 1 x Tapa
- 12 x Separadores
- 1 x Base Poste
- 4 x Tornillos 8x80
- 4 x Tornillos 6,3x50
- 4 x Tacos nylon 10x50
- 4 x Embellecedores
- 4 x Arandelas

Herramientas recomendadas para la instalación



- Taladro
- Broca Ø10
- Martillo
- Llave fija 10 y 13
- Nivel
- Destornillador
- Lápiz



Todos nuestros productos de composite disponen del certificado FSC, promoviendo el manejo ambiental apropiado, socialmente benéfico y económicamente viable de los bosques en el mundo.



VERSIÓN DIGITAL
Cuidemos del medio ambiente.

Por favor no imprima este documento si no es necesario.

Dimensión valla

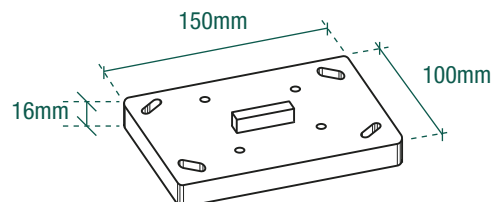
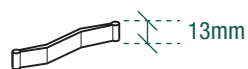
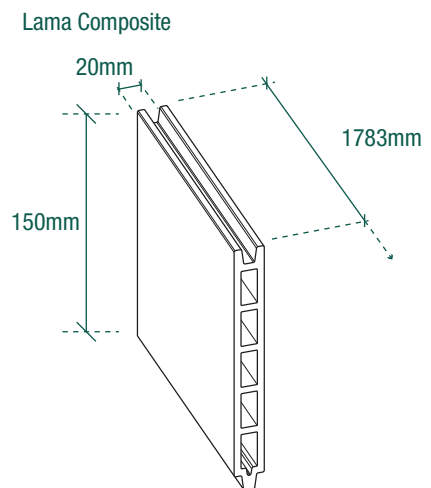
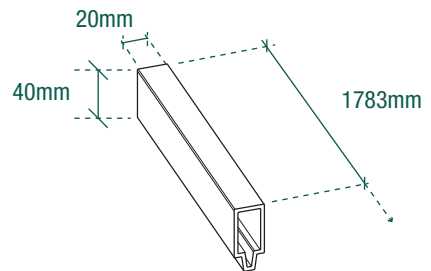
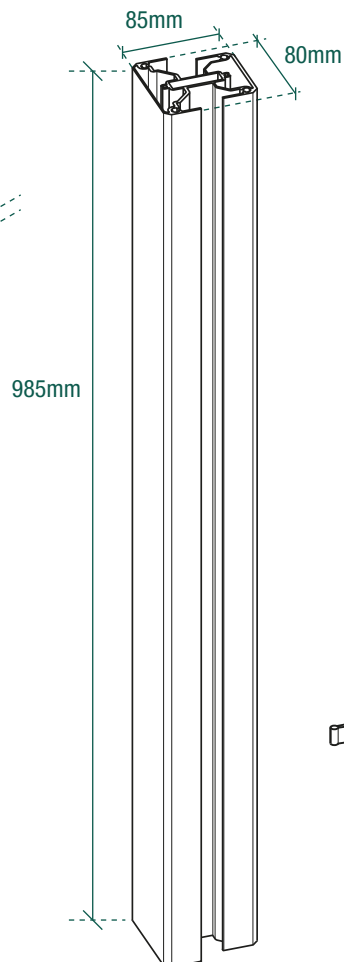
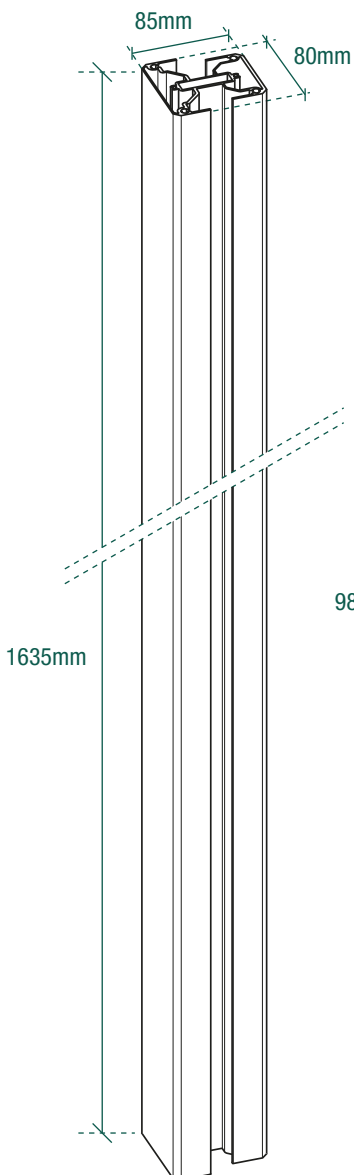
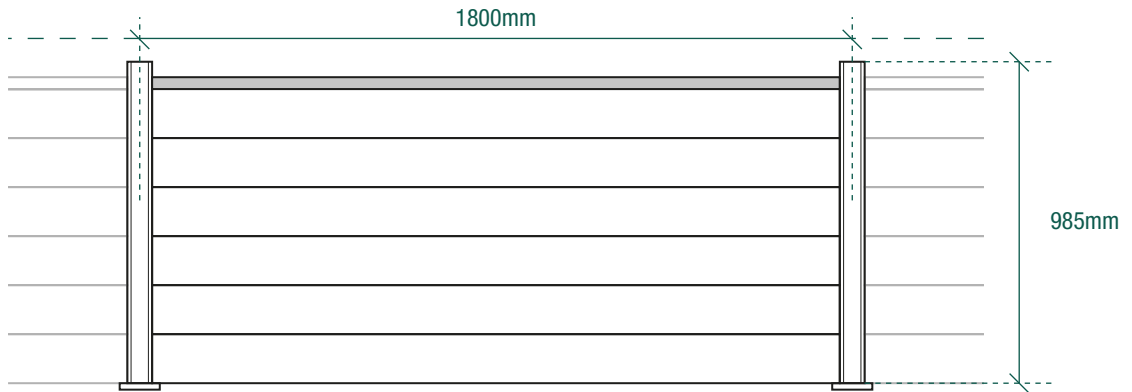

Dirección valla

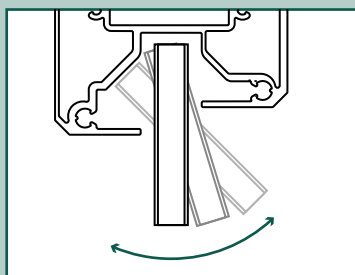
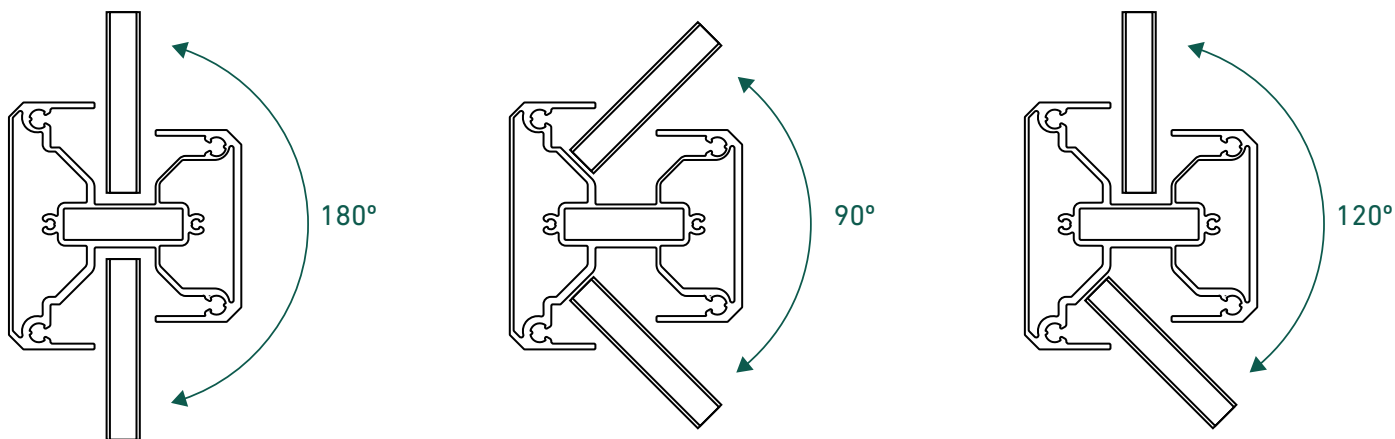

Rotación lamas

El diseño del Poste de Aluminio DIOCO, permite la colocación de las lamas de la valla en el ángulo deseado, otorgando al sistema de vallado una gran flexibilidad a la hora de adaptar la valla al perímetro a cubrir.

Replanteo

Para comenzar con la instalación deberemos replantear la posición de los postes de nuestra valla. Para ello tomaremos una distancia entre ejes de 1800mm.

El trazado de la valla se podrá adaptar dentro del rango de ángulos soportados por el mecanismo. (Imágenes superiores)



Instalación Base

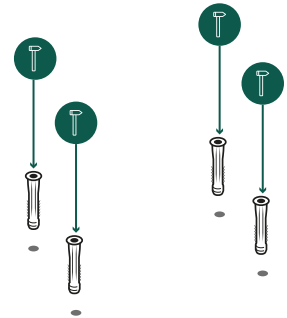
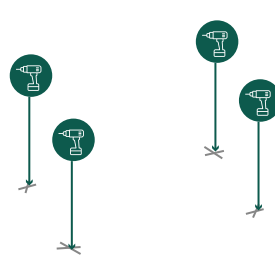
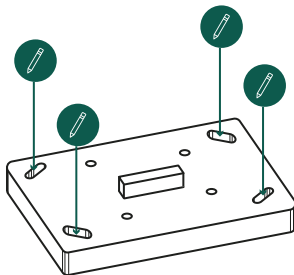

1. Marcar los agujeros donde irá ubicada la base del poste haciendo uso de esta como plantilla.

2. Realizar los taladros en el suelo utilizando una broca acorde a la superficie a perforar (hormigón, piedra...) Ø 10mm.

3. Colocar los tacos de nylon con ayuda de un martillo.

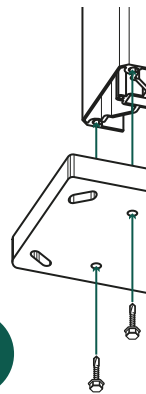
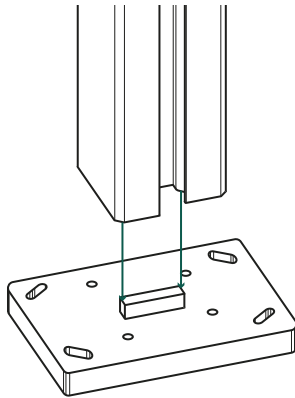

4. Posicionar el poste en la base para su montaje, haciendo coincidir la marca de la base con su correspondiente hueco en el poste.

5. Anclar la base al p
tornillos.

Composición Valla

Caja Poste

- Poste individual

Caja Lamas Aluminio

- 6 x Lamas valla

Caja Accesorios

- 1 x Tapa
- 12 x Separadores
- 1 x Base Poste
- 4 x Tornillos 8x80
- 4 x Tornillos 6,3x50
- 4 x Tacos nylon 10x50
- 4 x Embellecedores
- 4 x Arandelas

Herramientas recomendadas para la instalación



- Taladro
- Broca Ø10
- Martillo
- Llave fija 10 y 13
- Nivel
- Destornillador
- Lápiz

Instalación Lamas

Una vez fijados los poste de nuestra instalación procederemos a la colocación de las lamas. Estas se ubicarán en la ranura del poste, y se deslizarán a la posición que le corresponda.

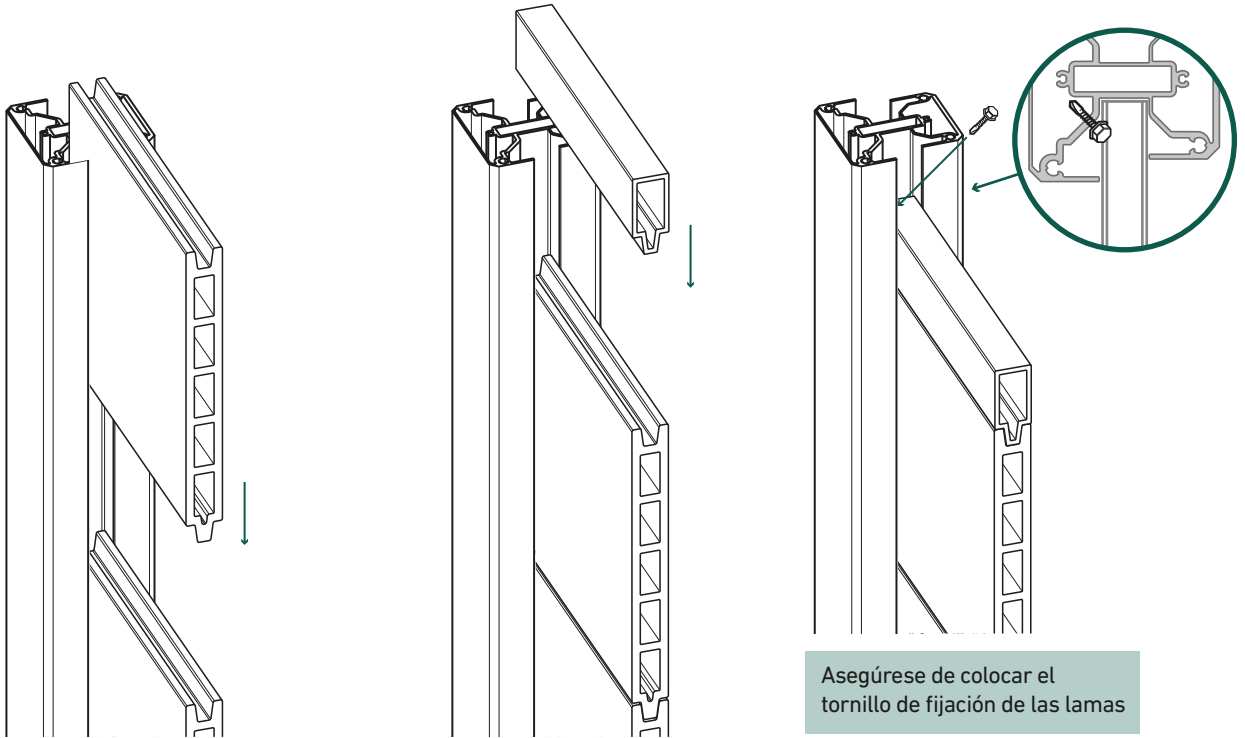
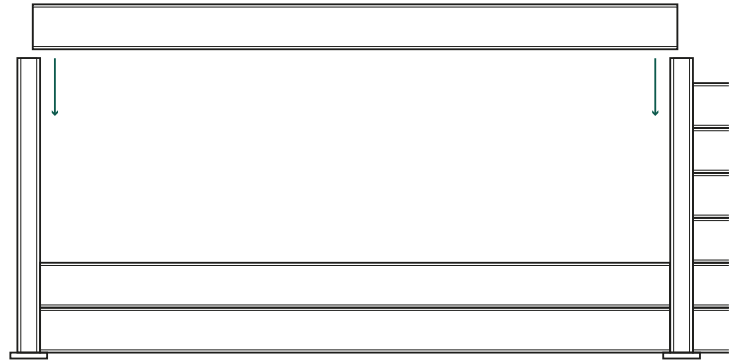

Asegúrese de colocar el tornillo de fijación de las lamas

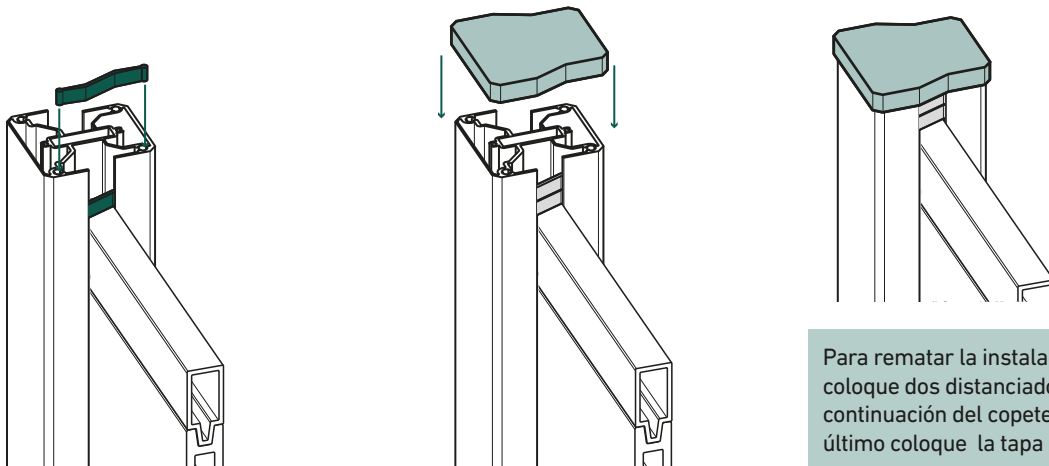

Para rematar la instalación coloque dos distanciadores a continuación del copete y por último coloque la tapa de poste.