

F.TÉCNICA RODAPIÉS

70/80/90/100/120

IMPORTANTE: Verifique siempre que se trata de la última versión de este documento en www.dioco.es



www.dioco.es

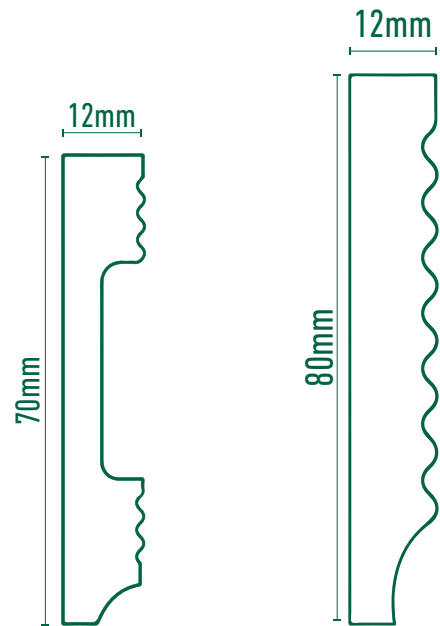

CARACTERÍSTICAS DEL PRODUCTO:

Todos los rodapiés de Dioco están fabricados con materiales reciclados y son reciclables, libres de formaldehído, alta resistencia, fácil de instalar, antipolillas, 100% y resistente al agua.

Fabricados en poliestireno expandido con una densidad de los 0,45 g/cm³, está producido con película de estampación en caliente.

LOGÍSTICA

	70 x 12	80 x 12
Uds/Caja	37 Uds	33 Uds
ml/Caja	81,4 ml	72,6 ml
Kg/ml	0,28 Kg/ml	0,37 Kg/ml
Peso Caja	24,0 Kg	27,5 Kg
Caja/Palé	40 Cajas	40 Cajas
ml/Palé	3.256,0 ml	2.904,0 ml
Peso/Palé	958,6 Kg	1.101,0 Kg



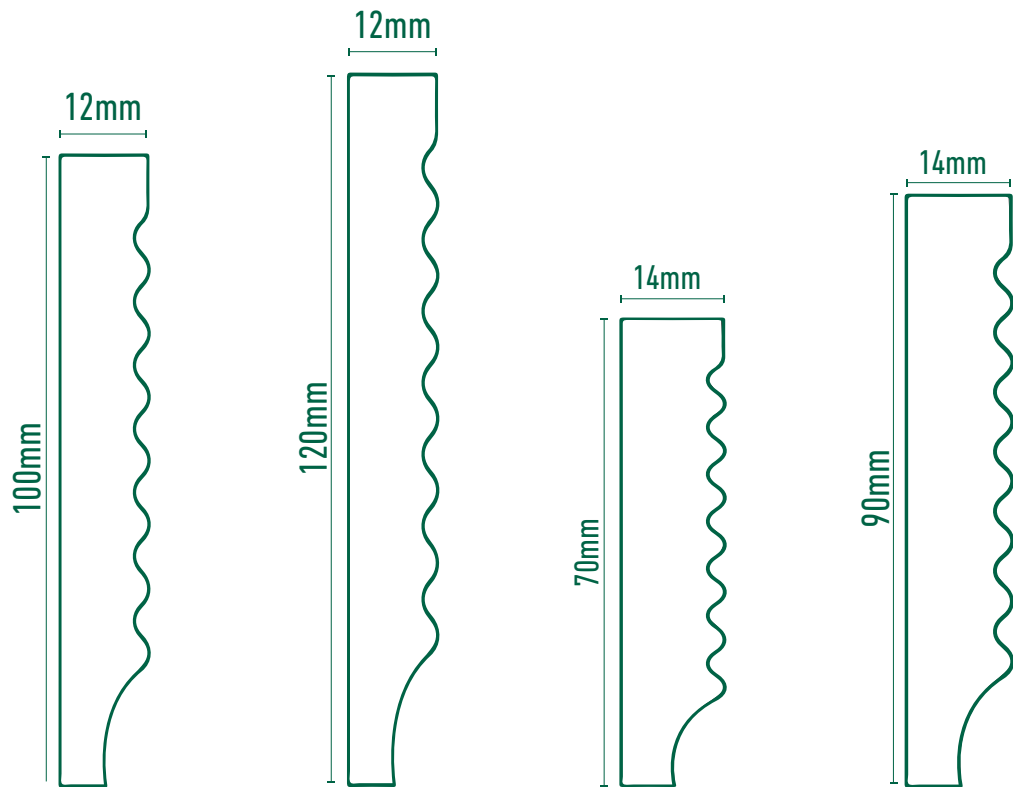

LOGÍSTICA	100 x 12	120 x 12	70 x 14	90 x 14
Uds/Caja	26 Uds	22 Uds	32 Uds	26 Uds
ml/Caja	57,2 ml	48,4 ml	70,4 ml	57,2 ml
Kg/ml	0,43 Kg/ml	0,10 Kg/ml	0,28 Kg/ml	0,37 Kg/ml
Peso Caja	29,5 Kg	29,4 Kg	23,0 Kg	24,0 Kg
Cajas/Palé	40 Cajas	40 Cajas	40 Cajas	40 Cajas
ml/Palé	2.288,0 ml	1.936,0 ml	2.816,0 ml	2.288,0 ml
Peso/Palé	1.180,2 Kg	1.176,6 Kg	918,4 Kg	959,4 Kg

COMPOSICIÓN DEL PRODUCTO

Nombre	Rodapié PS / Moldura de rodapié de espuma PS
Material base	Poliestireno de alto impacto (HIPS) + modificador espumante, no tóxico y ecológico
Estructura del producto	Perfil espumado coextruido integrado, moldeado en una sola pieza, sin empalmes
Tratamiento superficial	Impresión por transferencia térmica de alta definición, superficie lisa, sin rebabas
Tipos de perfil	Plano, con líneas, estilo europeo, decorativo cóncavo-convexo, personalizable según diseño

PARÁMETROS DIMENSIONALES

	Estándar	Tolerancia
Alto	70, 80, 90, 100, 120 mm	±1 mm
Espesor	12,14 mm	±0.5 mm
Longitud estándar	2200 mm	±2 mm
Rectitud:		≤1,0 mm/m

PROPIEDADES FÍSICAS Y MECÁNICAS

Parámetro	Test	Resultado
Densidad	GB/T 1033.1 / ASTM D792	0,45 g/cm ³
Resistencia a la tracción	GB/T 1040.1 / ASTM D638	≥8,0 MPa
Resistencia a la flexión	GB/T 9341 / ASTM D790	≥12,0 MPa
Módulo de flexión	GB/T 9341 / ASTM D790	≥600 MPa
Resistencia al impacto (entallado)	GB/T 1843 / ASTM D256	≥2,0 kJ/m ²
Dureza	GB/T 2411 / ASTM D2240	55 – 65 Shore D
Resistencia a la compresión	GB/T 8813 / ASTM D695	≥5,0 MPa

ESTABILIDAD TÉRMICA Y DIMENSIONAL

Parámetro	Test	Resultado
Temperatura de reblandecimiento Vicat	GB/T 1633 / ASTM D1525	≥ 75 °C
Rango de temperatura de uso	-	-20 °C a 70 °C (sin deformaciones ni grietas)
Coeficiente de expansión lineal	GB/T 8811 / ASTM D696	6,0×10 ⁻⁵ ~ 9,0×10 ⁻⁵ /°C
Variación dimensional por calor (60 °C, 24 h)	GB/T 8811	≤0,5%
Resistencia a bajas temperaturas	-	Sin grietas a -10 °C, rendimiento estable

RESISTENCIA A HUMEDAD Y AGENTES EXTERNOS

Parámetro	Test	Resultado
Absorción de agua (24 h)	GB/T 1034 / ASTM D570	≤0,8% (sin hinchamiento ni delaminación)
Impermeabilidad	-	Totalmente impermeable, apto para cocinas y baños
Antimoho	GB/T 2423.16 / ASTM G21	Grado 0 (sin crecimiento de moho), antibacteriano
Anticorrosión	-	Resistente a termitas, insectos, putrefacción y productos químicos domésticos
Resistencia a la intemperie	-	Solo uso interior (no apto para exposición prolongada UV)

RENDIMIENTO AMBIENTAL E HIGIÉNICO

Parámetro	Test	Resultado
Emisión de formaldehído	GB 18580-2017 / E1/E0 Standard	Clase E0 (≤0,05 mg/m ³), sin liberación de formaldehído
Metales pesados	RoHS 2.0	Conforme RoHS 2.0 (libre de Pb, Cd, Hg, Cr6+ y otros)
Emisión VOC	GB/T 37884 / ISO 16000	Baja, eco-friendly, cumple estándares internacionales
Reciclabilidad	-	100% reciclable, permite reprocesamiento, eco y sostenible

RENDIMIENTO SUPERFICIAL

Parámetro	Test	Resultado
Adherencia del recubrimiento	Ensayo de corte en rejilla (ASTM D3359)	Grado 0 (sin pelado ni desprendimiento)
Resistencia al rayado	Ensayo de dureza al lápiz	HB – 2H, sin arañazos aparentes
Resistencia al desgaste	Wear test (10,000 ciclos)	Sin daños tras 10.000 ciclos
Resistencia a manchas	Manchas comunes (café, aceite, detergente)	Fácil limpieza con detergente neutro, sin residuos
Solidez del color	Ensayo de envejecimiento con lámpara de xenón	Grado 4–5 (interior), sin decoloración

INSTALACIÓN Y APLICACIÓN

Métodos de instalación

Encolado con adhesivo (adhesivo especial para perfiles PS), fijación con clavos ocultos, instalación tipo clip, compatible con procesos estándar de decoración

Corte

Sierra manual, sierra de inglete, cortadora especial de perfiles, corte limpio sin rebabas

Juntas de dilatación

Dejar una junta de dilatación de 2–3 mm en las uniones para adaptarse a la expansión y contracción térmica, evitando deformaciones

Superficies compatibles

Hormigón, ladrillo, pladur, madera, sin requisitos especiales para la base

Aplicaciones

Viviendas, hoteles, edificios de oficinas, escuelas, hospitales, centros comerciales y otros espacios interiores

CERTIFICACIONES

ISO 9001 (gestión de calidad)

Certificación CE (normativa europea)

F.TÉCNICA RODAPÉ

70/80/90/100/120

IMPORTANTE: Verificar sempre a versão mais recente deste documento em www.dioco.pt



www.dioco.pt

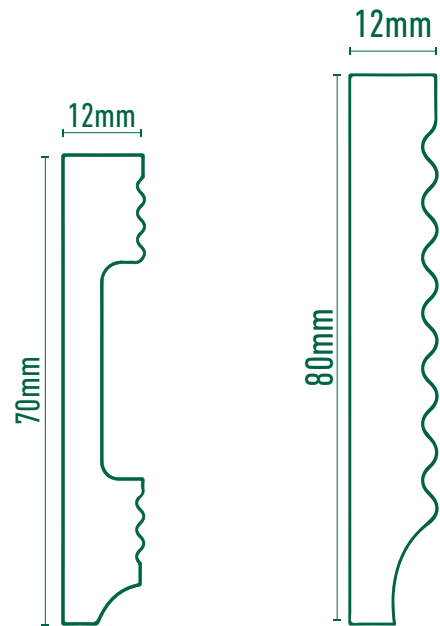

CARACTERÍSTICAS DO PRODUTO:

Todos os rodapés da Dioco são fabricados com materiais reciclados e são recicláveis, livres de formaldeído, de alta resistência, fáceis de instalar, antitraça, 100% e resistentes à água.

Fabricados em poliestireno expandido com densidade de 0,45 g/cm³, são produzidos com película de estampagem a quente.

LOGÍSTICA

	70 x 12	80 x 12
Uds/Caixa	37 Uds	33 Uds
ml/Caixa	81,4 ml	72,6 ml
Kg/ml	0,28 Kg/ml	0,37 Kg/ml
Peso Caixa	24,0 Kg	27,5 Kg
Caixa/Paleta	40 Caixas	40 Caixas
ml/Pálido	3.256,0 ml	2.904,0 ml
Peso/Paleta	958,6 Kg	1.101,0 Kg



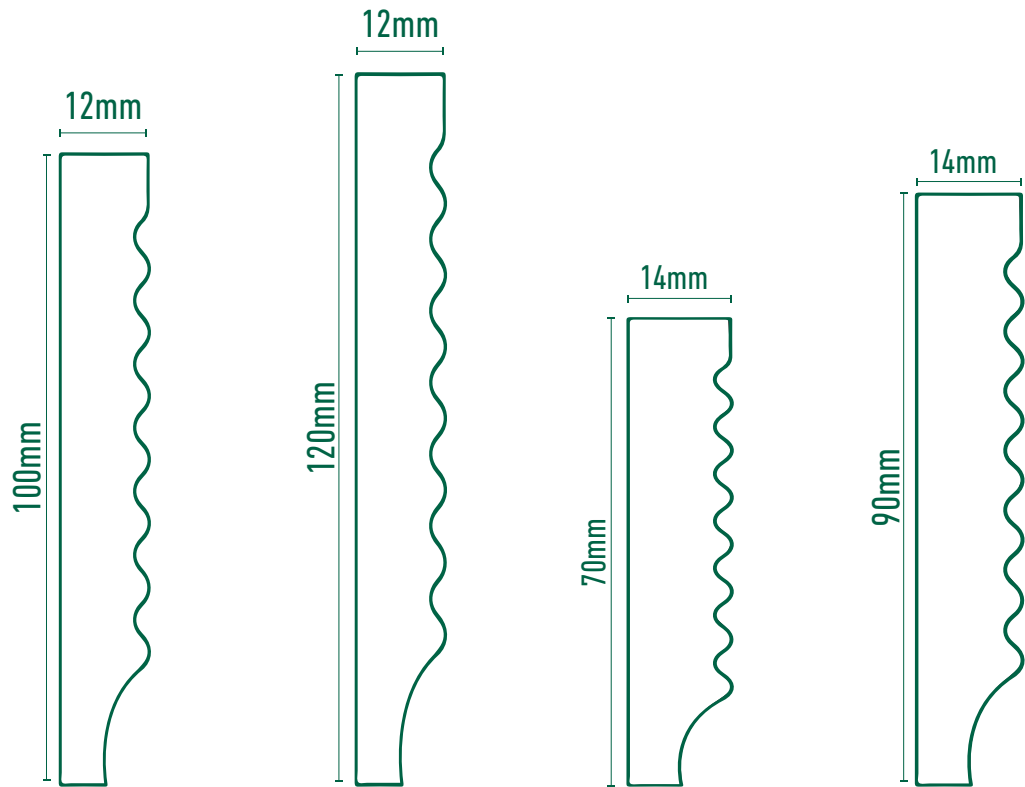

LOGÍSTICA	100 x 12	120 x 12	70 x 14	90 x 14
Uds/Caixa	26 Uds	22 Uds	32 Uds	26 Uds
ml/Caixa	57,2 ml	48,4 ml	70,4 ml	57,2 ml
Kg/ml	0,43 Kg/ml	0,10 Kg/ml	0,28 Kg/ml	0,37 Kg/ml
Peso Caixa	29,5 Kg	29,4 Kg	23,0 Kg	24,0 Kg
Caixa/Palete	40 Caixas	40 Caixas	40 Caixas	40 Caixas
ml/Palete	2.288,0 ml	1.936,0 ml	2.816,0 ml	2.288,0 ml
Peso/Palete	1.180,2 Kg	1.176,6 Kg	918,4 Kg	959,4 Kg

COMPOSIÇÃO DO PRODUTO

Nome	Rodapé PS / Moldura de rodapé em espuma PS
Material base	Poliestireno de alto impacto (HIPS) + modificador espumante, não tóxico e ecológico
Estrutura do produto	Perfil espumado coextrudido integrado, moldado numa única peça, sem emendas
Tratamento superficial	Impressão por transferência térmica de alta definição, superfície lisa, sem rebarbas
Tipos de perfil	Plano, com linhas, estilo europeu, decorativo côncavo-convexo, personalizável conforme o design

PARÂMETROS DIMENSIONAIS

	Padrão	Tolerância
Altura	70, 80, 90, 100, 120 mm	±1 mm
Espessura	12,14 mm	±0.5 mm
Comprimento padrão	2200 mm	±2 mm
Retidão		≤1,0 mm/m

PROPRIEDADES FÍSICAS E MECÂNICAS

Parâmetro	Teste	Resultado
Densidade	GB/T 1033.1 / ASTM D792	0,45 g/cm ³
Resistência à tração	GB/T 1040.1 / ASTM D638	≥8,0 MPa
Resistência à flexão	GB/T 9341 / ASTM D790	≥12,0 MPa
Módulo de flexão	GB/T 9341 / ASTM D790	≥600 MPa
Resistência ao impacto (entalhado)	GB/T 1843 / ASTM D256	≥2,0 kJ/m ²
Dureza	GB/T 2411 / ASTM D2240	55 – 65 Shore D
Resistência à compressão	GB/T 8813 / ASTM D695	≥5,0 MPa

ESTABILIDADE TÉRMICA E DIMENSIONAL

Parâmetro	Teste	Resultado
Temperatura de amolecimento Vicat	GB/T 1633 / ASTM D1525	≥ 75 °C
Intervalo de temperatura de utilização	-	-20 °C a 70 °C (sem deformações nem fissuras)
Coeficiente de expansão linear	GB/T 8811 / ASTM D696	6,0×10 ⁻⁵ ~ 9,0×10 ⁻⁵ /°C
Variação dimensional por calor (60 °C, 24 h)	GB/T 8811	≤0,5%
Resistência a baixas temperaturas	-	Sem fissuras a -10 °C, desempenho estável

RESISTÊNCIA À HUMIDADE E AGENTES EXTERNOS

Parâmetro	Teste	Resultado
Absorção de água (24 h)	GB/T 1034 / ASTM D570	≤0,8% (sem inchaço nem delaminação)
Impermeabilidade	-	Totalmente impermeável, adequado para cozinhas e casas de banho
Antimofo	GB/T 2423.16 / ASTM G21	Grau 0 (sem crescimento de bolor, antibacteriano)
Anticorrosão	-	Resistente a térmitas, insetos, putrefação e produtos químicos domésticos
Resistência às intempéries	-	Apenas para uso interior (não adequado para exposição prolongada aos raios UV)

DESEMPENHO AMBIENTAL E HIGIÉNICO

Parâmetro	Teste	Resultado
Emissão de formaldeído	GB 18580-2017 / E1/E0 Standard	Classe E0 (≤0,05 mg/m ³), sem libertação de formaldeído
Metais pesados	RoHS 2.0	Conforme RoHS 2.0 (libre de Pb, Cd, Hg, Cr6+ e outros)
Emissão VOC	GB/T 37884 / ISO 16000	Baixa, ecológico, cumpre as normas internacionais
Reciclabilidade	-	100% reciclável, permite reprocessamento, eco e sustentável

DESEMPENHO SUPERFICIAL

Parâmetro	Teste	Resultado
Aderência do revestimento	Ensaio de corte em grelha (ASTM D3359)	Grau 0 (sem descasque nem descolamento)
Resistência ao risco	Ensaio de dureza a lápis	HB-2H, sem riscos visíveis
Resistência ao desgaste	Wear test (10.000 ciclos)	Sem danos após 10.000 ciclos
Resistência a manchas	Manchas comuns (café, azeite, detergente)	Limpeza fácil, sem resíduos
Solidez da cor	Ensaio de envelhecimento com lâmpada de xénon	Grau 4-5 interior, sem descoloração

INSTALAÇÃO E APLICAÇÃO

Métodos de instalação

Colagem com adesivo (adesivo especial para perfis PS), fixação com pregos ocultos, instalação tipo encaixe, compatível com processos standard de decoração

Corte

Serra manual, serra de esquadria, cortadora especial de perfis, corte limpo sem rebarbas

Juntas de dilatação

Deixar uma junta de dilatação de 2-3 mm nas uniões para acomodar a expansão e contração térmica, evitando deformações

Superfícies compatíveis

Betão, tijolo, gesso cartonado (pladur), madeira, , sem requisitos especiais para a base

Aplicações

Habitções, hotéis, edifícios de escritórios, escolas, hospitais, centros comerciais e outros espaços interiores

CERTIFICAÇÕES

ISO 9001 (gestão da qualidade)

Certificação CE (normativa europeia)